



# Code System

**Todo lo que necesitas saber sobre el control de acceso por código**

# 02

Ahorra tiempo y automatiza tus accesos



## Sistema de acceso automático

Esta guía te ayudará a entender como programar códigos de acceso para tus teclados, como configurar estos códigos y como tener un control absoluto de tus accesos.

En realidad es un tema muy fácil de entender, una vez aprendas como hacerlo, en cuestión de minutos podrás gestionar todos los códigos de tus propiedades.



# Multimedia Engineering

De nuestro Systema Code System tenemos dos equipos:

- Code System Basic
- Code System Plus

La gran diferencia entre estos dos consiste en que el equipo Plus permite gestión remota de tus códigos. En los teclados Basic la programación se realiza manualmente.

# 03

Sistema de Acceso por Código

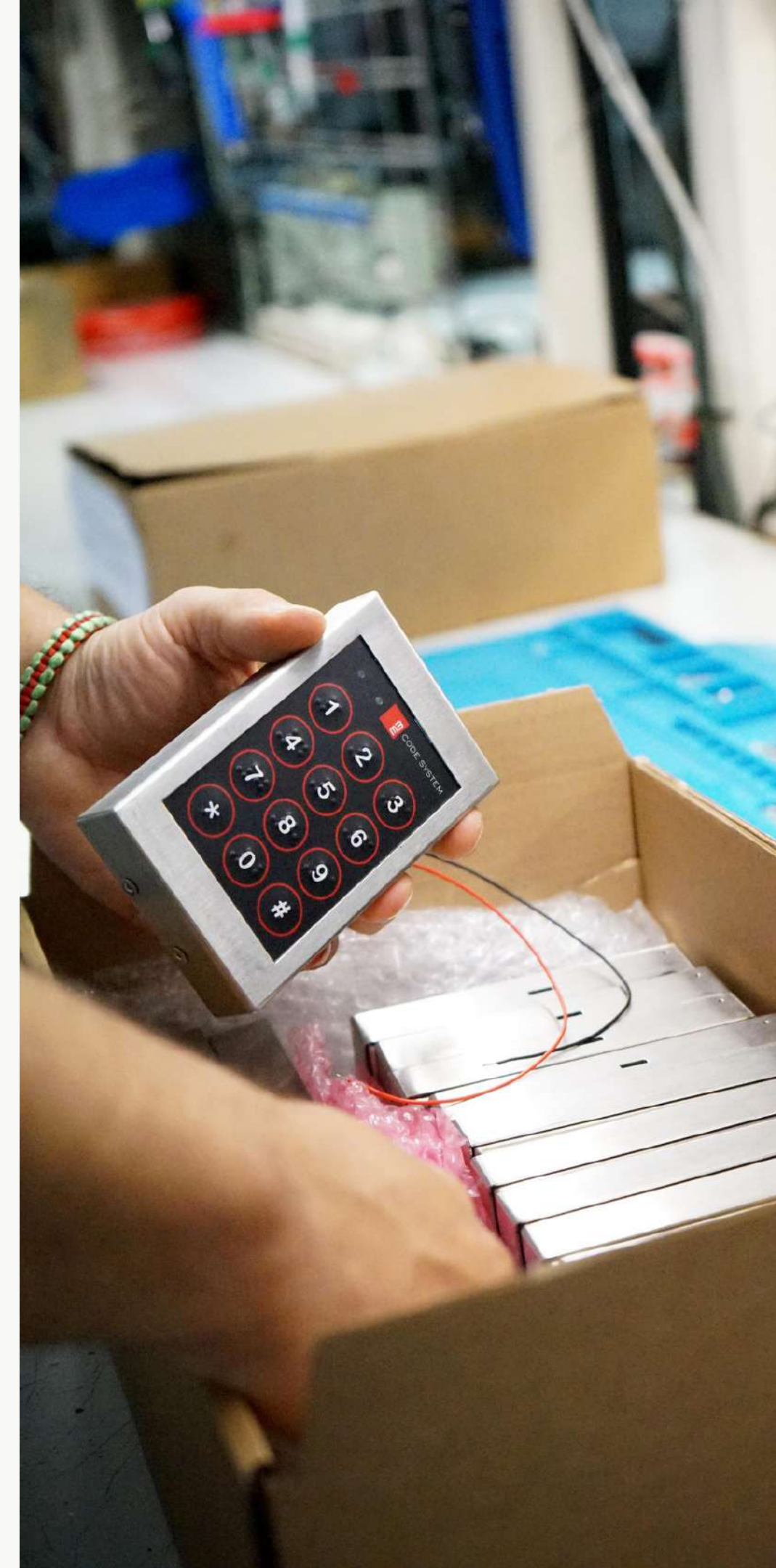

# Programación de Códigos Maestros

## Systema Basic, Código propietario actual xxxx

Para registrar un nuevo código de propietario - \*\*\*\* (Tu código personal).

xxx: Código propietario

yyy: Nuevo código de propietario

Para registrar un nuevo código de mantenimiento - \*\*\*\*

xxx: código propietario

yyy: nuevo código de mantenimiento

Para registrar un nuevo código de limpieza o auxiliar - \*\*\*\*

xxx: código propietario

yyy: nuevo código limpieza/auxiliar

Para definir apertura de usuario - \*\*\*\*

zz: número de código de 02 a 60

xxxx: código mantenimiento

yyyy: código asignado

si yyyy: 0000 El código pasa a inactivo.

El código 01 corresponde a los 4 últimos dígitos del código de 6 dígitos

# Programación de Códigos Maestros

## Código de mantenimiento

Para bloquear y desbloquear teclado

xxx: Código mantenimiento

yyy: 0 - Bloqueado 1 - Desbloqueado

Definir tipo de acceso - \*\*\*\*

xxxx: Código mantenimiento

y: 0 - Acceso normal 1 - Acceso común

Borrar todos los códigos de apertura de usuario - \*\*\*\*

xxxx: código mantenimiento



# Utilización de los códigos de usuario

Códigos de acceso de 6 dígitos:  
El primer dígito corresponde a la secuencia, el segundo al número de grupo y los cuatro dígitos restantes al código almacenado en el número de código 1. El primer dígito sigue la secuencia, por ejemplo si abrimos con 351234 podremos abrir con este código hasta que introducimos el código 451234.

**06**

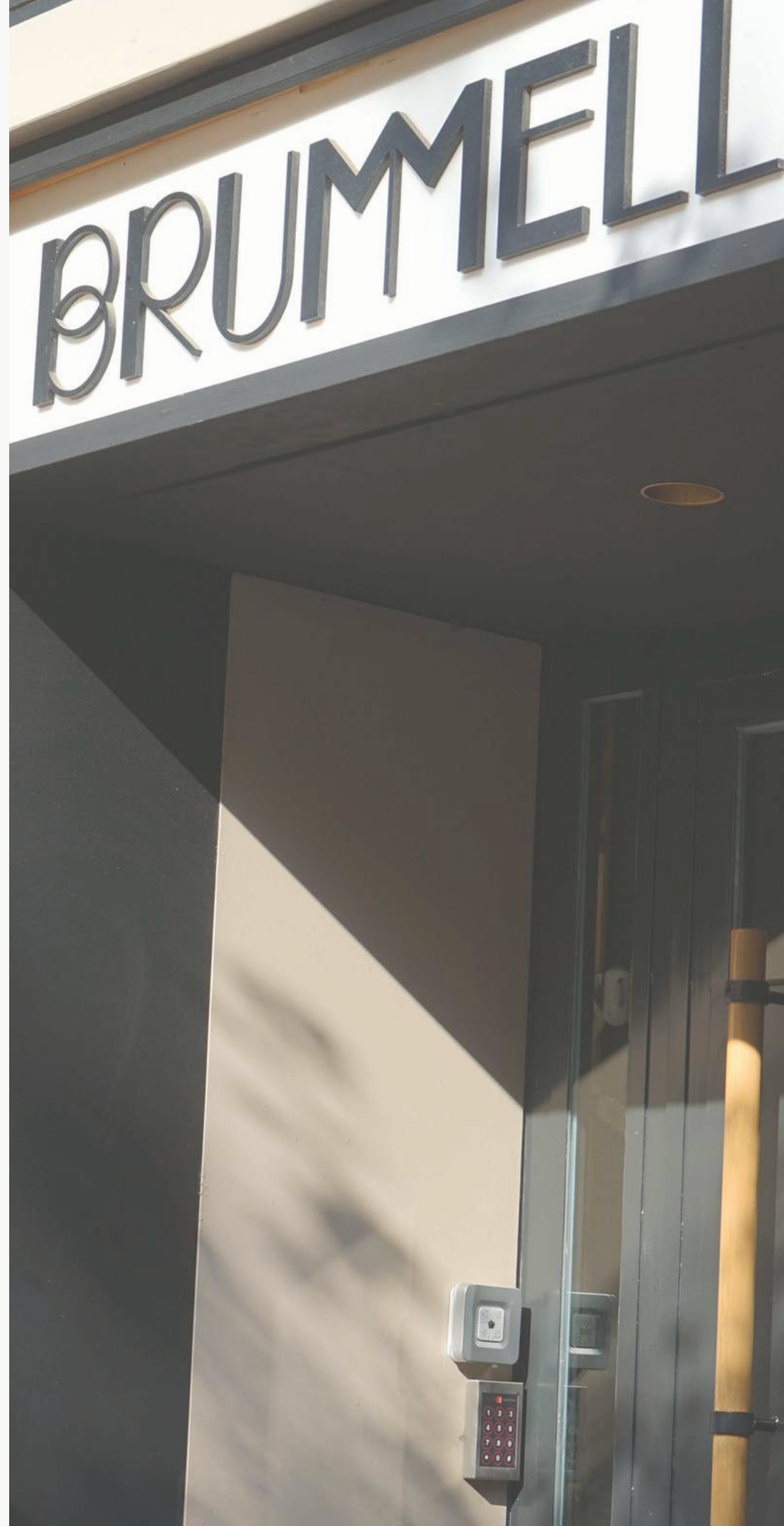

A partir de este momento ya no abrirán los códigos con el primer dígito inferior al actual o superiores en más de una unidad. El segundo dígito siempre tiene que coincidir con el número de grupo de teclado.

Si un teclado esta definido como acceso común, cualquier código con el segundo dígito coincidente con el número de grupo definido en dicho teclado abrirá el cerradero. El teclado de acceso común también se puede configurar como un teclado normal en el que se programen todos los códigos de lo demás teclados del grupo.

## Seguridad Code System

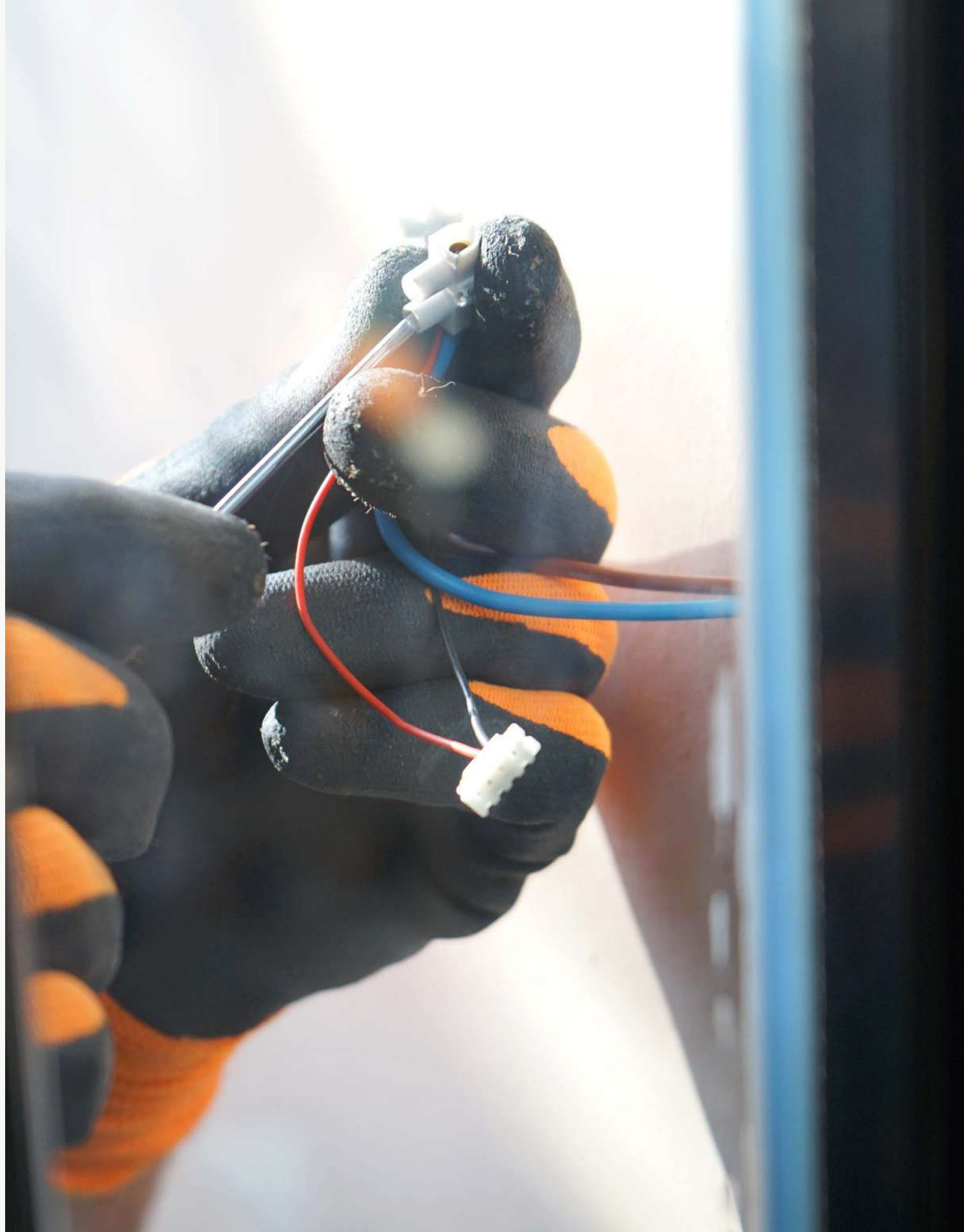

# Utilización de los códigos de usuario

C. Si se introduce un código de acceso erróneo tres veces seguidas, el teclado queda inactivo durante 30 segundos.

A partir de tres bloqueos seguidos, el teclado permanece 3 minutos inactivo.

# Programación de Códigos Maestros

## Systema Plus

Para cambiar el código maestro - \*\*\*\*

Donde \*\*\*\* es el código maestro antiguo y \*\*\*\* es el código maestro nuevo.

El código maestro le permitirá abrir la puerta sin condiciones de horario, es el código más importante, ya que puede modificar cualquier otro código . Tiene 4 dígitos del 0 al 9.

Para cambiar el código prioritario - \*\*\*\*

Donde \*\*\*\* es el código maestro \*\*\*\* es el código prioritario nuevo.

El código prioritario le permitirá abrir la puerta sin condiciones de horario, cambiar la fecha y hora del teclado así como bloquear o desbloquearlo.

Para cambiar el código alternativo - \*\*\*\*

Donde \*\*\*\* es el código maestro y \*\*\*\* es el código alternativo nuevo

Escuchara un pitido largo que indicará que el cambio se ha realizado correctamente.



# Programación de Códigos Maestros

## Código Cliente

# 09

El código de cliente es de 6 cifras y solo es válido durante un periodo de tiempo determinado. Este código solo será útil en las fechas que anteriormente habremos seleccionado durante su creación mediante el software local.

Todos los códigos hábiles corresponden a cada uno de los distintos teclados de un mismo grupo. También funcionan en el teclado común de grupo.

El código cliente se configura para una fecha de entrada, con horario a partir de las 18:00 o a partir de las 15:00 y una fecha de salida a las 12:00 hasta un máximo de 21 días con posteridad a la entrada.

Para acceso posterior a la hora de salida, por olvidos de equipaje u otras razones, también se puede generar códigos de incidencia. Dichos Códigos permiten entrar de nuevo pero en una única ocasión.

# Bloquear y desbloquear un teclado Plus

Usar esta opción para bloquear un teclado para que deje de funcionar y no se active con ningún código.

¿Como realizar este bloqueo? - \*\*\*\*

Donde ABCD es el código prioritario y la X ES : 1.

Cambiar echa y hora - \*\*\*\*

Donde AB son los dos primeros dígitos del código prioritario y YYMMDDHHmmb es la fecha y hora que queremos establecer.

Donde YY es el año, MM es el mes, DD es el día, HH es la hora y MM son los minutos. EJ:

1412252230



10

**Se debe actualizar la hora del equipo, en los cambios oficiales de horario, esto es dos veces al año.**



# MULTIMEDIA & ENGINEERING Code System

Propiedad	<input type="text" value="M&amp;E"/>
Incidencia	<input type="checkbox"/>
Puerta	<input type="text" value="1"/>
Fecha Entrada	<input type="text" value="04/11/2020"/>
Hora Entrada	<input type="text" value="8"/>
Fecha Salida	<input type="text" value="10/11/2020"/>
Dias Estancia	<input type="text" value="4"/>
Acceso 1	<input type="text" value="Nombre acceso 1"/>
Acceso 2	<input type="text" value="Nombre acceso 2"/>
Acceso 3	<input type="text" value="Nombre acceso 3"/>

## CON CODE SYSTEM PLUS

Puedes manejar múltiples propiedades desde el mismo software.

## ADEMÁS

De poder gestionar diferentes puertas dentro de una misma propiedad.





MULTIMEDIA  
& ENGINEERING  
Code System

12

**EN CUESTIÓN  
DE SEGUNDOS  
GENERAS LOS  
CÓDIGOS DE  
ACCESO PARA  
TUS  
HUÉSPEDES**

Propiedad M&E

Código generado

 Código: 542398

OK

Fecha Salida

10/11/2020

Dias Estancia

1

Acceso 1

Nombre acceso 1

Acceso 2

Nombre acceso 2

Acceso 3

Nombre acceso 3

Code System Plus



**Al ser un sistema autónomo que trabaja a distancia, permite a los propietarios gestionar mucho mejor el acceso de sus huéspedes**

### **PASO 1**

El propietario genera el código de acceso para el huésped durante los días que estará hospedado.

### **PASO 2**

Se comparten los códigos a los huéspedes vía whatapp o email.

### **PASO 3**

Automáticamente se bloqueará el acceso a la propiedad el día del Check out.

# Esquema de instalación

## Code System Plus Anti-tamper Box

14

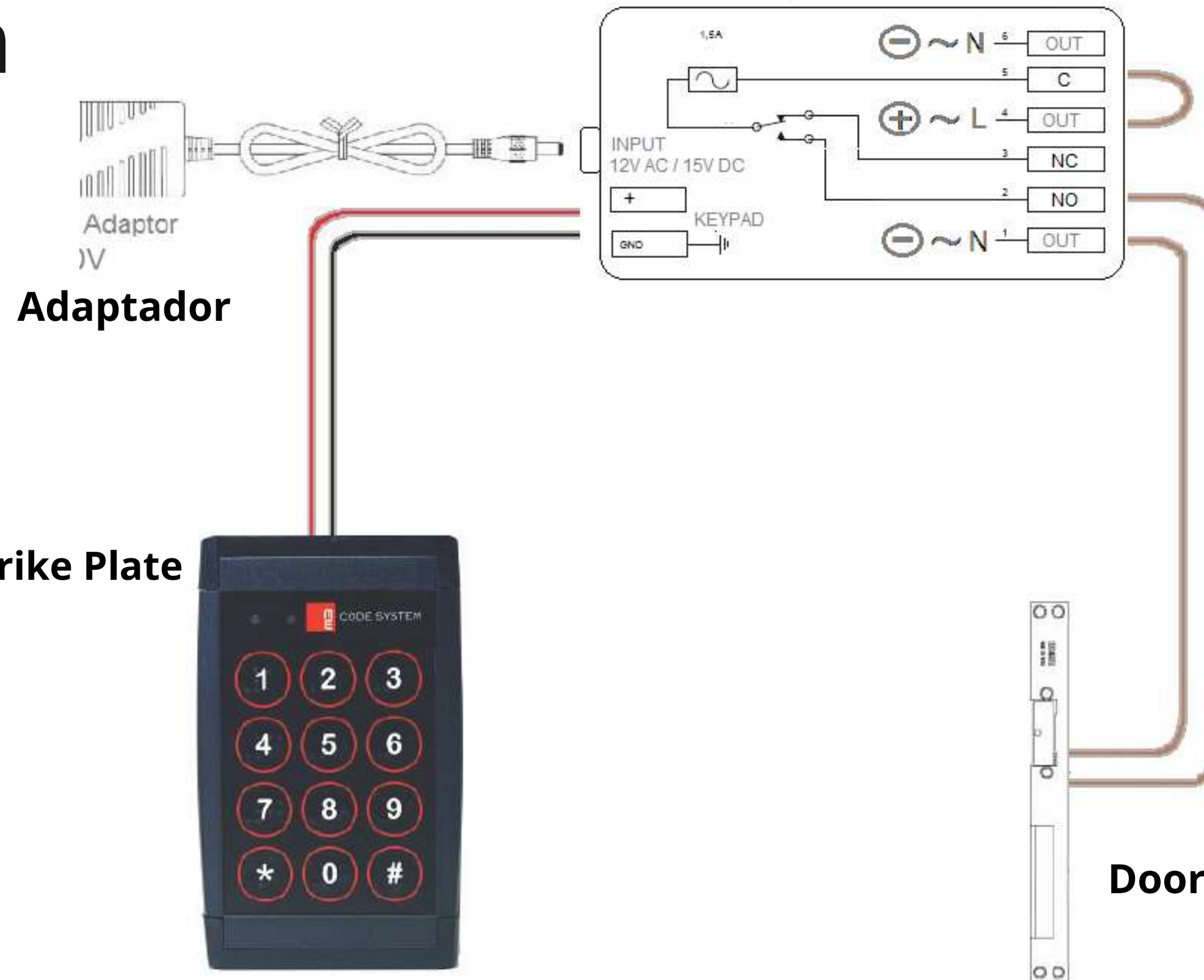

## Code System Plus Strike Plate Wiring

## Door Electric Strike Plate







**Van conectados a corriente eléctrica, no necesitan wifi y no requieren ningún mantenimiento después de su instalación**





**Multimedia Engineering central office**  
**Espronceda 19, Número 2 y 3 08005 Barcelona**

**+34 933 208 221 +34 679 675 727**  
**marketing@meingenieria.com**  
**www.meingenieria.com**

